



MANUAL DEL PROPIETARIO U OPERADOR

FUMIGADORAS

MS076D

MS050

MS0835W



EL PODER en la energía al aire libre

Antes de la puesta en marcha de este producto, se requiere la lectura y total comprensión de este manual.

1. ¡Bienvenido! Su guía para el nuevo producto ¡Gracias por elegirnos!

Este Manual de funcionamiento es su recurso esencial. Aquí encontrará la información detallada para utilizar correctamente su nuevo producto y las sencillas tareas de revisión y mantenimiento necesarias.

Para garantizar que su producto mantenga su alto rendimiento a lo largo del tiempo, le pedimos que lea atentamente este manual y se asegure de comprender todas las instrucciones.

Una vez leído, guarde el manual en un lugar seguro. Las instrucciones de mantenimiento son cruciales para prolongar la vida útil de su compra, por lo que le recomendamos consultarlo siempre que lo necesite.

Nota Importante

Debido a nuestro compromiso constante con la calidad y la satisfacción del cliente, introducimos mejoras continuamente. Por ello, es posible que encuentre alguna pequeña diferencia entre este manual y el producto que tiene en sus manos.

Finalidad de uso



Este producto se puede utilizar para las siguientes tareas agrícolas. Evite utilizarlo para cualquier finalidad distinta de las que figuran a continuación.

- 1) Pulverización de productos químicos contra plagas e insectos dañinos sobre cualquier tipo de cosechas.
- 2) Pulverización de productos químicos contra plagas e insectos dañinos sobre árboles frutales.
- 3) Pulverización de productos químicos contra plagas e insectos dañinos en cultivos de invernadero.
- 4) Pulverización de productos químicos contra plagas e insectos dañinos sobre flores.
- 5) Pulverización de desinfectantes o insecticidas en establos y gallineros.
- 6) Pulverización de productos químicos disueltos en agua sobre árboles de jardín, setos y praderas.
- 7) Pulverización de desinfectantes o insecticidas en zonas urbanas.
- 8) Pulverización de productos químicos contra plagas e insectos dañinos en macizos de flores y parques.
- 9) Pulverización de herbicidas para el control de malas hierbas.
- 10) Pulverización de agua para limpiar verduras o tubérculos



Advertencias

A lo largo de este manual, las precauciones esenciales para el uso seguro y correcto del producto se indican de la siguiente manera:

PELIGRO		Riesgo de lesiones mortales o graves si no se tiene en cuenta esta advertencia.
ADVERTENCIA		Riesgo de lesiones graves si se ignora esta advertencia.
PRECAUCIÓN		Posibles daños en el equipo si no se sigue esta indicación.

CONTENIDO

Para trabajar con seguridad.....1	Puesta en marcha.....7
Precauciones antes de empezar.....2	Funcionamiento y parada.....8
Símbolos de advertencia.....3	Uso desde una posición fija.....9
Precauciones durante el manejo de este producto3	Limpieza, mantenimiento y drenaje.....10
Nombre y función de las piezas5	Almacenamiento.....11
Modo de empleo y montaje.....6	Resolución de problemas y acciones.....12
Montaje de la boquilla y la correa del cinturón....6	Especificaciones técnicas.....13
Lubricación y proporción de aceite.....6	
Cómo quitar o montar el colador.....7	

Precauciones antes de empezar:

1. Por motivos de seguridad y salud, las siguientes personas no deben realizar trabajos de pulverización con este equipo:

- Quienes padezcan lesiones, asma o presenten malestar debido a la exposición a productos químicos.
- Quienes se encuentren bajo la influencia del alcohol.
- Mujeres embarazadas.
- Cualquier persona que desconozca los procedimientos de funcionamiento y las medidas de seguridad específicas.
- Niños (menores de edad).

2. Es preciso utilizar ropa de trabajo adecuada



Equipo de Protección Personal (EPP)

Asegúrese de que el equipo de protección (incluida la ropa de trabajo) esté en buenas condiciones y se use correctamente en todo momento para garantizar su máxima eficacia.

Al Prestar o Delegar el Uso de la Máquina

Si va a prestar esta máquina a otra persona, o a encargar a alguien que la utilice, es imprescindible que antes le explique detenidamente:

- El modo de funcionamiento correcto.
- El significado de cada una de las etiquetas de advertencia (las que indican las precauciones de seguridad).
- Limpie siempre las etiquetas para mantener visibles las advertencias.

Etiquetas de advertencia



Lea detenidamente el manual de funcionamiento. Es imprescindible haber leído y comprendido el manual antes de utilizar el fumigador.



Peligro de incendio

Evite la proximidad de cualquier tipo de llama cuando reposte combustible o realice tareas de mantenimiento.



Utilice equipo de protección

Durante el trabajo, protéjase siempre la cabeza y utilice tapones para los oídos y gafas de seguridad.



Inhalación de gases tóxicos

Tenga cuidado de no inhalar los gases de escape del motor.



Alta temperatura

Los componentes del motor (silenciador, culata, etc.) pueden alcanzar temperaturas muy elevadas, tenga cuidado de no quemarse.

Precauciones durante el manejo de este producto

Productos químicos



- Lea cuidadosamente las etiquetas de los productos químicos y asegúrese de haber comprendido el modo de empleo y las precauciones. Si se equivoca con la proporción de producto por superficie, o con el tipo de producto químico, puede perjudicar gravemente las cosechas y el medio ambiente.
- Guarde los productos químicos en un lugar seguro, y tenga cuidado de que no se derramen durante el transporte.
- Maneje correctamente los envases para garantizar la seguridad.
- Tenga cuidado cuando manipule productos químicos. Aclare inmediatamente con agua en caso de contacto con los ojos o la boca.
- Si siente malestar, acuda inmediatamente a un médico.
- Tenga en cuenta la dirección del viento y cambie el método de pulverización para proteger a los trabajadores y las casas. Cuando pulverice productos químicos, trabaje siempre en la dirección del viento. Evite que los productos afecten a otras cosechas, o que se acumulen en lugares cerrados, criaderos de peces, y viviendas.
- Cuando trabaje en invernaderos tenga cuidado con la ventilación.
- Vacíe completamente el depósito y limpie los restos de productos químicos.



PRECAUCIÓN

- No utilice este **equipo** cuando haya otras personas, especialmente niños, en las proximidades.
- Cuando el depósito esté completamente lleno, aumenta bastante el peso del **equipo**; tenga cuidado de no dañarse la espalda.
- Cuando lleve el **equipo** a la espalda, adopte una postura que sea segura para trabajar, y nunca trabaje desde lugares elevados, como sillas o escaleras.



Combustible

-  **PELIGRO**
 - Evite la proximidad de cualquier tipo de llama cuando reposte combustible o realice tareas de mantenimiento.
 - Detenga siempre el motor, y espere a que se enfríe antes de repostar combustible.
-  **PRECAUCIÓN**
 - Limpie cuidadosamente las salpicaduras de combustible.
 - Nunca utilice gasolina sin mezclar con aceite.

Utilice aceite multigrado para motores de dos tiempos

Gasolina : Aceite para motores de dos tiempos
50 : 1

Motor

-  **PRECAUCIÓN**
 - El motor alcanza temperaturas muy elevadas durante el funcionamiento, y sigue caliente después de pararlo. Evite tocar el silenciador, el bloque del cilindro, etc.
 - Cuando arranque el motor, compruebe que la llave de paso está bien cerrada para impedir que una rociada repentina cause una explosión.
-  **ATENCIÓN**
 - No toque la bujía mientras el motor esté en funcionamiento. Puede recibir una descarga eléctrica.
 - No ponga el motor en marcha en lugares cerrados. Existe riesgo de envenenamiento por inhalación de monóxido de carbono.
 - Evite inhalar los gases de escape del motor.

Arrancador de retroceso



-  **PRECAUCIÓN**
 - Existe peligro al desarmar el arrancador de retroceso. No lo desarme. Póngase en contacto con la oficina de ventas para su reparación.
 - No jale de la cuerda de arranque con fuerza. Es posible que se produzca una falla si no se la usa correctamente.

Bomba

-  **PRECAUCIÓN**
 - Los productos químicos salen a alta presión por la Boquilla, Nunca dirija el pulverizador hacia otras personas.

Comprobaciones antes de empezar a trabajar

-  **PRECAUCIÓN**
 - Compruebe que los tornillos de todos los componentes están bien ajustados.
 - Los tornillos flojos pueden provocar accidentes.
 - Ajuste la longitud de las correas a su medida.

2. Nombre y función de las piezas

Lista de piezas estándar: Antes de utilizar el producto, confirme la presencia de todas las piezas y accesorios. Cualquier daño o falta en los accesorios debe ser consultada con el distribuidor autorizado.



Nombre y función de las piezas:

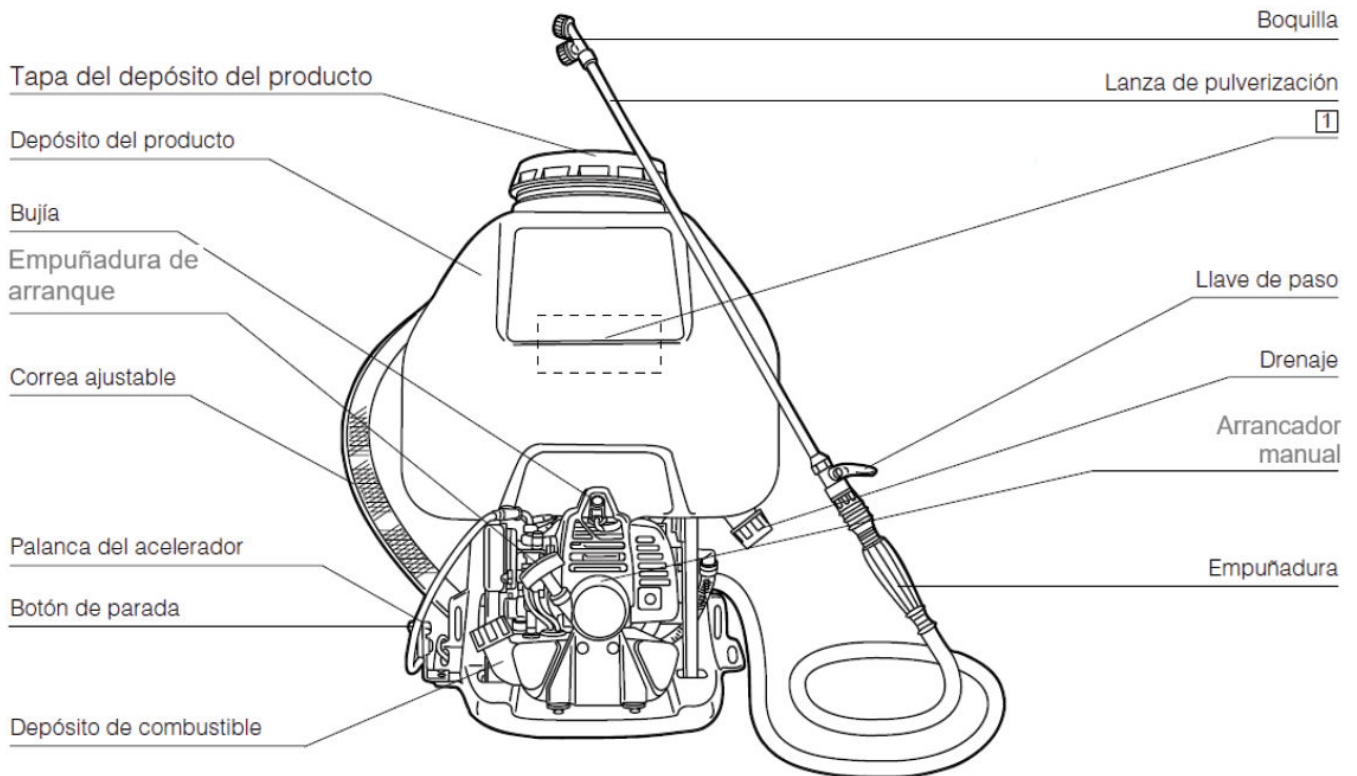

1

PRECAUCION

1. Lea el manual de funcionamiento detenidamente.
2. No opere el equipo cuando el tanque químico está vacío.
3. Utilice el colador para llenar el tanque con la mezcla química.
4. Lave el interior de la bomba después de cada uso al final del día con agua limpia para que los residuos químicos sean expulsados por la manguera y el tapón de drenado. Después de limpiar la bomba repita la operación con agua limpia.
5. Para almacenaje a largo plazo, vacíe toda el agua del tanque, bomba, manguera y boquilla. Guarde en un lugar seco, fresco y oscuro. Manténgalo alejado de bajas temperaturas ya que el hielo pueden dañar la bomba.

CAUTION

1. Read Operator's Manual carefully.
2. Do not operate when the tank is empty.
3. Use the strainer to fill the tank with chemical liquid.
4. Wash up inside pump after every day's spraying job by pumping fresh water so that residual chemicals are drain out through nozzle and drain hole. After cleaning drain out remaining water completely.
5. For the long term storage, drain all water out of the tank, pump, hose and nozzle. Store in a dry, cool, and dark place. The equipment must be free from freezing as freeze may break pump.

363054

Montaje de la boquilla y la correa del cinturón

Verifique las juntas antes de montar la boquilla. Coloque la boquilla en la lanza y conéctela a la empuñadura, asegurando una conexión firme. Compruebe de nuevo la posición de las juntas antes de apretar el tornillo. Aplique el par torsión justo: apretar en exceso puede dañar la rosca o la junta.

Conecte un accesorio a la abertura de descarga del pulverizador y conecte las mangueras al accesorio.

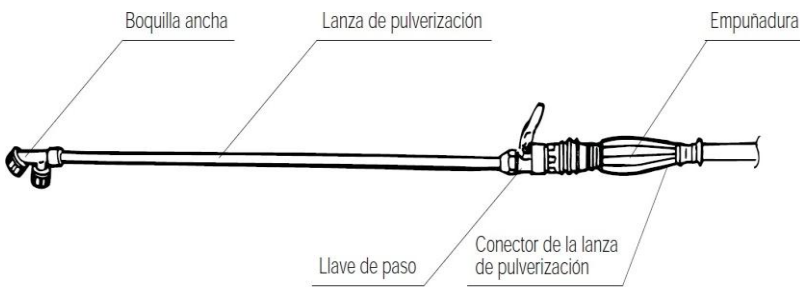
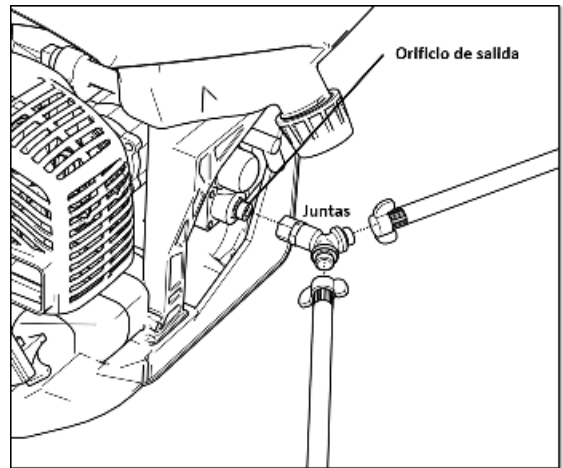

Ajuste del arnés:

1. Ajuste la correa.

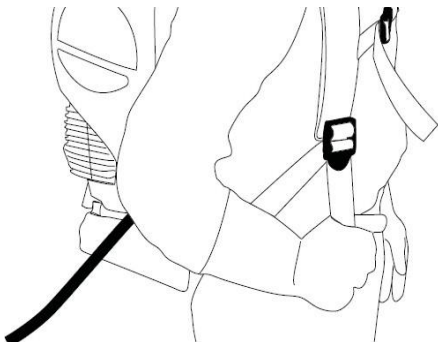

Jale de la correa hacia abajo

2. Afloje la correa

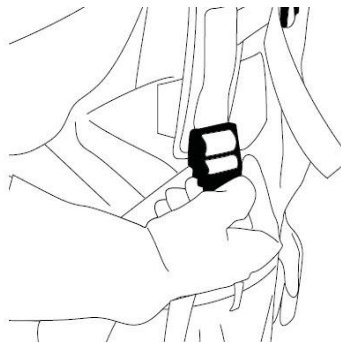

Para aflojar, jale hacia arriba la correa que pasa por la hebilla.

Lubricación y proporción de aceite

Utilice aceite multigrado para motores de dos tiempos

Gasolina : Aceite para motores de dos tiempos
50 : 1

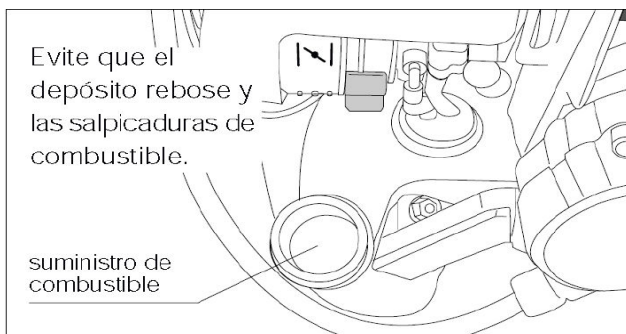

PELIGRO

Existe el riesgo de que el combustible se inflame. Recuerde siempre lo siguiente:

- Cuando vaya a repostar combustible, detenga el motor y compruebe que no existe ninguna fuente de ignición (cigarrillos, etc.) en las proximidades.
- Evite derramar el combustible. Limpie cuidadosamente cualquier salpicadura y arranque el motor solo cuando esté bien seco.
- No llene demasiado el depósito de combustible. Puede haber fugas si sobrepasa la marca de nivel.
- Si detecta una fuga de combustible, no utilice la máquina hasta que esté reparada.
- Después de repostar combustible, compruebe que el tapón del depósito está bien cerrado.



PRECAUCIÓN

- Si utiliza la máquina con **gasolina pura**, se ahogará el motor. Asegúrese de **añadir siempre la proporción adecuada de lubricante** para motores de dos tiempos.
- La proporción de la mezcla tiene que ser la **indicada específicamente para motores de dos tiempos**.
- Utilice como combustible **gasolina sin plomo para automóviles**.

Como quitar o montar el filtro tipo colador

< Posición de montaje o desmontaje >

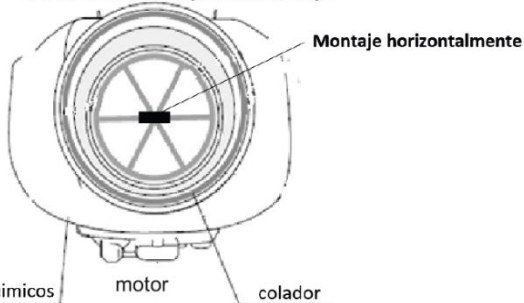

< posición de prevención flotante >

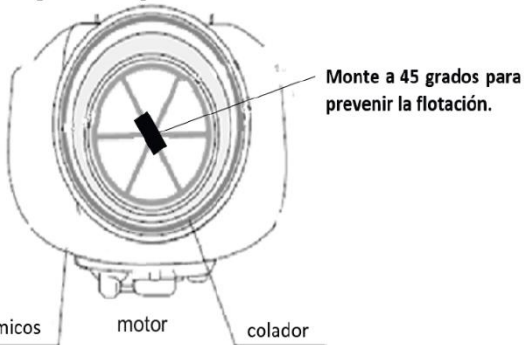

Compruebe la presencia de la junta de la tapa del depósito del producto, y apriete firmemente la tapa. De lo contrario, el producto se derramará sobre la persona que lleva la máquina a la espalda

Proceso de inicio del motor

- Antes de arrancar el motor, recuerde que el depósito del producto debe contener algún líquido (agua o productos químicos). De lo contrario provocará una avería en la bomba.
- Verifique que la valvula de paso este totalmente cerrada antes de iniciar.

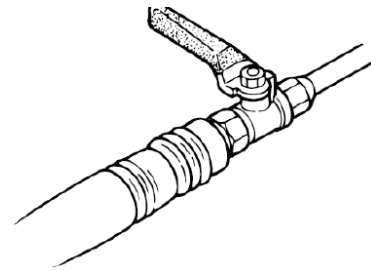

Bombee combustible en el carburador. El cebador está situado delante del carburador (detrás en los modelos con batería).

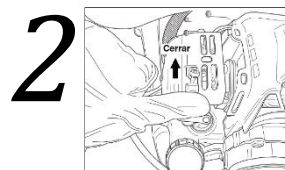

Cierre completamente la válvula de choque (durante los meses cálidos y cuando el motor este caliente, la válvula debe estar total o parcialmente abierto)

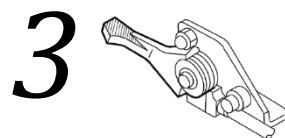

Mueva la palanca del acelerador hasta la posición de velocidad media y baja

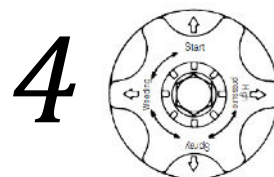

Situé el selector de la válvula de control de posición "Start" (arranque)

Disolución de los productos químicos:

Lea cuidadosamente las instrucciones del producto que vaya a utilizar y atégase a ellas tomando todas las precauciones

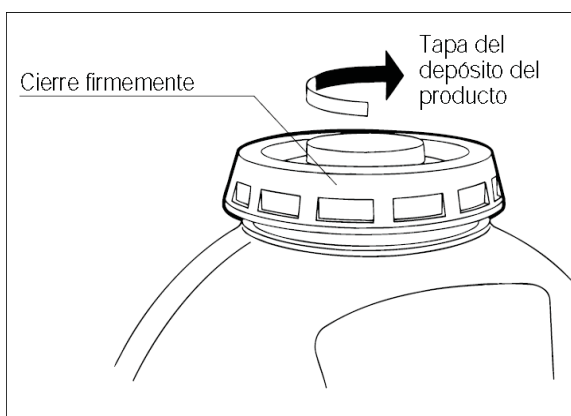

Arranque el motor.

5

Para arrancar el motor, tire lentamente del cordón de arranque un par de veces, y después tire con fuerza.

Modo de tirar del cordón de arranque:

1. Con la mano derecha, agarre fuerte la manilla de arranque.
2. Sujete el depósito del producto con la mano izquierda.
3. Tire lentamente del cordón de arranque hasta notar resistencia.
5. No tire del cordón de arranque hasta el final.
6. Sin soltar el cordón de arranque, permita que vuelva a enroscarse gradualmente.



ATENCIÓN

Si el motor no arranca después de varios intentos, abra completamente el estrangulador e inténtelo de nuevo.

- Si el motor tampoco arranca de este modo, consulte la página 26.



ATENCIÓN

- Si acciona repetidas veces la válvula de choque para arrancar, el exceso de combustible “ahogará” el motor impidiendo que encienda. Se sugiere abrir completamente la válvula antes de dar arranque.
- Después de dar arranque al motor, acelere y reduzca las revoluciones del mismo varias veces y con rapidez.
- Esta operación sirve para purgar el aire del carburador. El aire retenido en el carburador impide una buena aceleración y puede hacer que se apague el motor.
- Llène el depósito de combustible antes de utilizar el equipo. De este modo podrá arrancar el motor con mayor facilidad.

Cierre despacio la válvula de choque

6

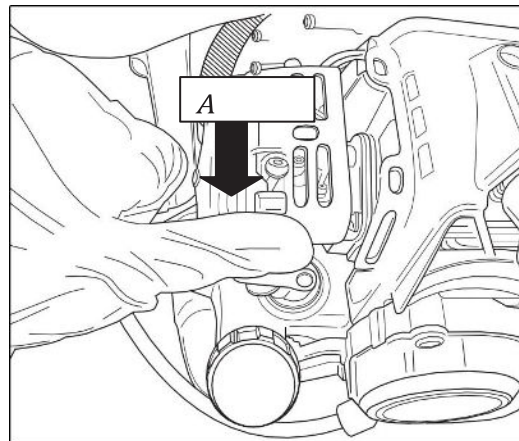

Funcionamiento

1

Gire el selector de la válvula de control de presión hasta la posición START

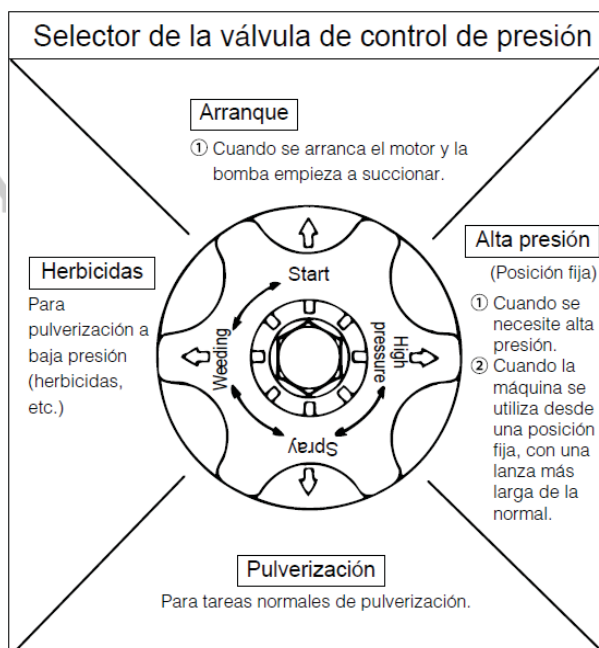

2

Después de comprobar que la presión de trabajo es la adecuada y que el equipo funciona correctamente, acelere hasta la máxima velocidad.

- Al girar el selector de la válvula de control de presión desde la posición “high pressure” hasta la posición “spray”, o “weeding” con el acelerador al máximo, las revoluciones del motor aumentan (se reduce la presión).
- No acelere al máximo cuando trabaje en las posiciones “weeding” y “spray”.
- No haga funcionar el equipo en vacío, excepto para drenar el depósito. De lo contrario se puede dañar la junta del pistón.

3 Al abrir la llave de paso, el producto del depósito sale pulverizado a través de la boquilla.

Parada

1 Cierre la llave de paso

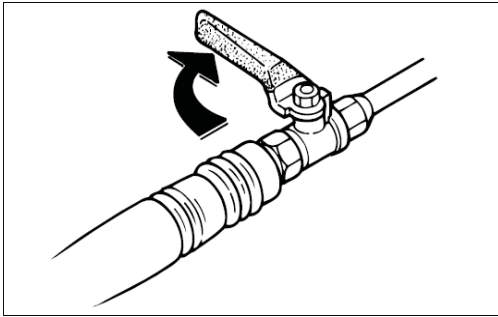

2 Reduzca al mínimo la velocidad del motor moviendo la palanca del acelerador.

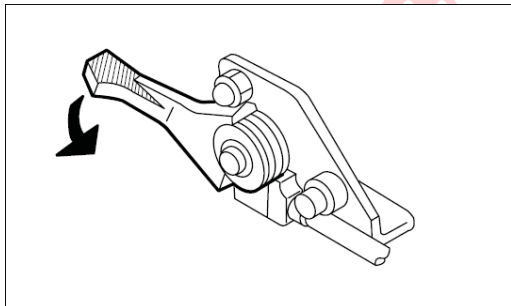

3 Detenga el motor pulsando el botón de parada.

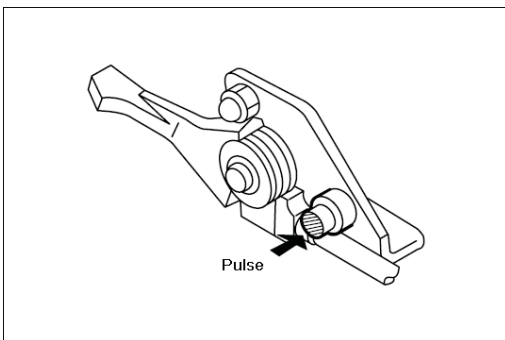

Uso desde una posición fija

Método de conexión del tubo flexible para utilizar el equipo con un depósito independiente desde una posición fija (el tubo de succión y el filtro son accesorios opcionales):

- Retire la manguera de succión y la manguera de drenaje del depósito.
- Empalme las mangueras con los respectivos conectores, y asegúrelos con el ajustador.

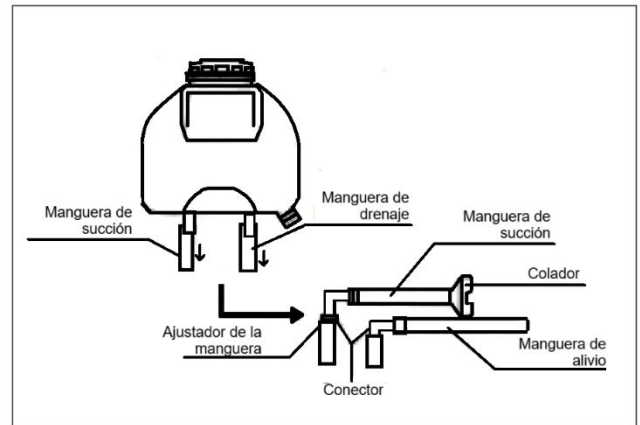

Boquillas de recambio:

1. Boquilla redonda 25 (accesorio opcional)
Boquilla especial para pulverización de herbicidas
2. Difusor C6 (accesorio opcional):
 - Con el difusor C-6 el volumen de líquido pulverizado es 1,5 veces mayor, en comparación con la boquilla estándar.
 - Estos accesorios están especialmente indicados para grandes volúmenes de pulverización, y pulverización a baja presión.
 - El difusor C-6 se instala sobre la boquilla estándar (C-35).
 - Para cambiar la boquilla, o instalar el difusor, afloje el tornillo que sujeta la tapa roscada de la boquilla. Antes de cambiar la boquilla, detenga siempre la máquina y cierre la llave de paso.

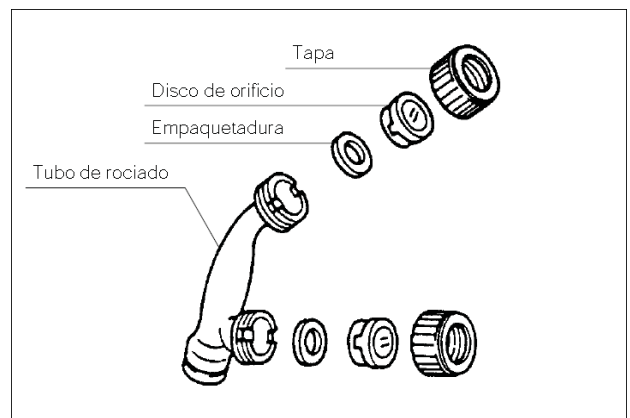

Limpieza, mantenimiento y drenaje



PRECAUCIÓN

Detenga siempre el equipo antes de iniciar cualquier tarea de limpieza, revisión o mantenimiento.

MANTENIMIENTOS PREVENTIVOS

FILTRO DE AIRE

El filtro de aire debe limpiarse cada 20 horas de trabajo y reemplazarse cada 200 hora de trabajo.

1. Remueva la cubierta del filtro y saque el elemento filtro y pre-filtro de aire.
2. Lave los elementos con agua y detergente líquido, séquelos a temperatura ambiente (No secar directamente al sol).
3. Arme y vuelva a instalar los filtros de aire y la cubierta.

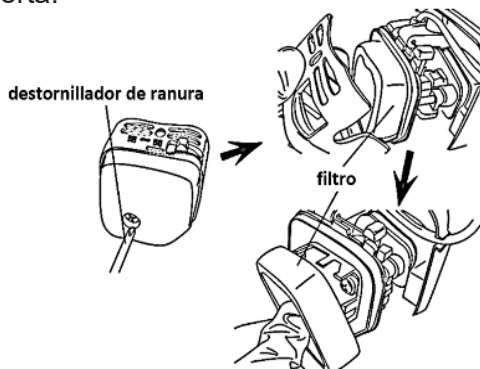

FILTRO DE COMBUSTIBLE

El filtro de combustible debe reemplazarse cada 200 horas de trabajo, siga las siguientes instrucciones para su reemplazo:

1. Asegúrese de que el depósito de combustible esté vacío.
2. Afloje la tapa del depósito de combustible, levante y retire la agarradera de la tapa.
3. Con un gancho, extraiga con cuidado el filtro a través del orificio de llenado de combustible.
4. Sujete el tubo de combustible situado junto al racor del filtro y extraiga el filtro, pero sin soltar el tubo.
5. Reemplace el filtro manteniendo el tubo de combustible aún sujetado.
6. Deje caer el nuevo filtro en el depósito.
7. Antes de suministrar la mezcla de combustible, asegúrese de que el filtro no esté atascado en un rincón del depósito, y de que el tubo de combustible no esté doblado

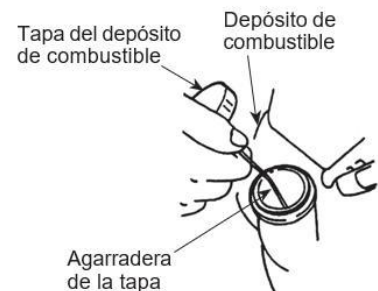

ALETAS DE ENFRIAMIENTO DEL CILINDRO

Realice la limpieza del disipador de calor cada 50 horas de trabajo:

1. Suelte la perilla y levante la cubierta del cilindro.
2. Limpie la suciedad y los residuos alrededor de las aletas de enfriamiento y de la base del cilindro.
3. Vuelva a instalar la cubierta del cilindro.

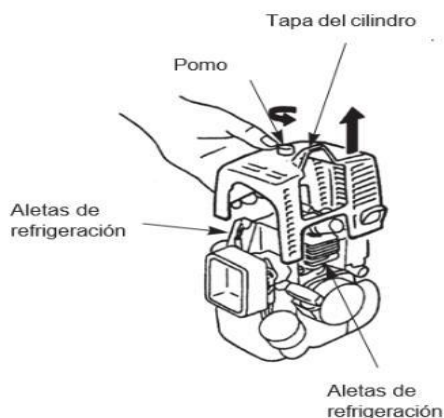

BUJIA

La bujía debe removerse del motor cada 25 horas de trabajo, se recomienda realizar:

1. Limpie los electrodos con un cepillo fuerte.
2. Ajuste la distancia o luz entre electrodos a una medida de 0.6 a 0.7 mm. (ver la imagen).
3. Reemplace la bujía si está averiada o dañada por el aceite. Se recomienda reemplazarla cada 200 horas.



PRECAUCIÓN

No apriete demasiado la bujía. El ajuste de torsión correcto es de 10.7-16.6N.m (100 -160 kgf.cm)

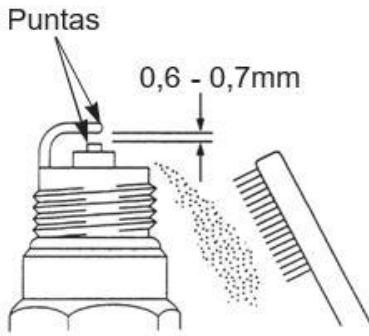

Drenaje del químico



PRECAUCIÓN

Es imperativo vaciar completamente el depósito de químicos antes del invierno. La retención de líquido podría provocar su congelación y el consecuente daño irreversible de la bomba.

1. Retire el tapón de drenaje del depósito y el conector del manguito de la bomba para extraer completamente el líquido.
2. Llene de agua el depósito del producto, arranque el motor, y pulverice desde la boquilla para limpiar la bomba y el interior de la lanza.
3. Mantenga el equipo en funcionamiento durante 15 o 20 segundos a una velocidad inferior a la máxima.
4. Reduzca al mínimo la velocidad del motor y detenga el equipo con el botón de parada.

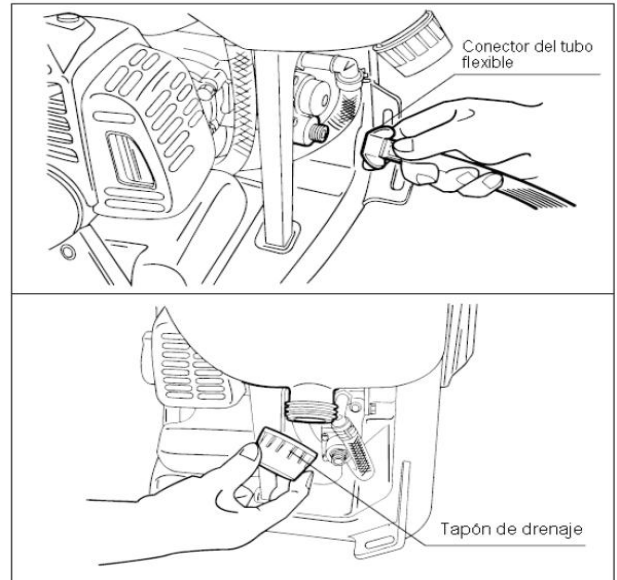

LIMPIEZA GENERAL Y AJUSTE

Las Fumigadoras MARUYAMA mantendrán su máximo rendimiento siempre y cuando se realice el mantenimiento adecuado. Esto incluye revisar regularmente que todos los elementos mecánicos estén bien ajustados y realizar la limpieza del equipo después de cada uso.

ALMACENAMIENTO

Para el almacenamiento de las Fumigadoras MARUYAMA por tiempos prolongados, siga todos los procedimientos regulares de mantenimiento y realice todas las reparaciones que sean necesarias, se menciona a continuación algunas recomendaciones:

1. Retire el combustible del tanque y encienda el motor, espere hasta que se apague.
2. Remueva la bujía y ponga una pequeña cantidad de aceite en el cilindro.
3. Halando la cuerda de arranque mueva el pistón hasta que llegue a la posición más cercana al orificio donde se instala la bujía.
4. Vuelva a instalar la bujía.
5. Coloque la manija de la válvula reguladora de presión en "START"

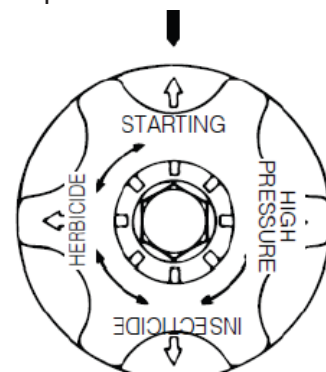

6. Lleve la palanca del acelerador a la posición de baja velocidad.

7. Guarde la Fumigadora MARUYAMA en un lugar seco, alejado de fuentes de calor, chispas o llama abierta

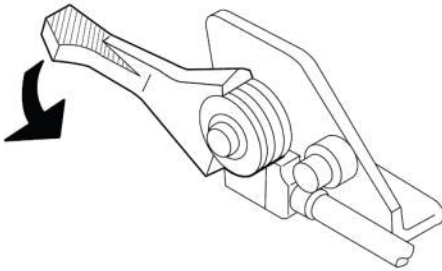

PRECAUCIÓN

- En caso de daño, el equipo debe ser reparado inmediatamente antes de su almacenamiento. Utiliza exclusivamente repuestos y consumibles originales y especificados para garantizar la integridad y el correcto funcionamiento de todas las piezas.

CUADRO DE ACLARACIONES TECNICAS

- Si la bomba o el motor no están en condiciones óptimas, pueden surgir algunas fallas mencionadas en los siguientes recuadros.
- En caso de observar la marca ☆, contacte de inmediato su distribuidor autorizado para solicitar el ajuste o la reparación necesaria.

Bomba de presión:



Síntoma	Causa	Tratamiento
Falta de succión	(1) Conexión floja en la manguera de succión (2) Manguera de succión obstruida con el producto químico. (3) Desgaste en la empaquetadura del pistón. (4) Materia extraña en la porción de la válvula.	(1) Ajustar de manera adecuada. (2) Desarmar y limpiar. ☆ (3) Reemplazar con nuevas piezas. ☆ (4) Desarmar y limpiar. ☆
No es posible aumentar la presión (baja capacidad de rociado)	(1) Desgaste en la empaquetadura del pistón. (2) Daños en la superficie interna del cilindro. (3) Daños en la válvula de descarga. (4) Desgaste del asiento de la válvula reguladora de presión. (5) Materia extraña en cada válvula. (6) Desgaste en la manija de la leva. (7) Desgaste en la perforación de la boquilla. (8) Demasiadas boquillas en uso.	(1) Sustituir por nuevas piezas. ☆ (2) Sustituir por una nueva pieza. ☆ (3) Sustituir por una nueva pieza. ☆ (4) Sustituir por una nueva pieza. ☆ (5) Desarmar y limpiar. ☆ (6) Sustituir por una nueva pieza. ☆ (7) Sustituir por una nueva pieza. ☆ (8) Reducir el número de boquillas o reemplazar por una de menor diámetro.

Motor:

Síntoma	Causa	Tratamiento
No se pone en funcionamiento	<ul style="list-style-type: none"> ▪ Falta de combustible ▪ Obstrucción en el filtro de combustible. ▪ Error al ponerse en funcionamiento. ▪ Bujía en malas condiciones. ▪ Bujía débil. ▪ Carburador en malas condiciones. 	<ul style="list-style-type: none"> ▪ Agregar combustible. ▪ Limpiar ▪ Consultar : "Encendido del motor" ▪ Reemplazar. ☆ ▪ Reemplazar o realizar un servicio de la bobina/volante del motor. ☆ ▪ Reemplazar/realizar un servicio. ☆
Salida insuficiente	<ul style="list-style-type: none"> ▪ Ajuste inadecuado del cable del acelerador. ▪ Obstrucción del elemento del filtro de aire. ▪ Acumulación de carbón en el escape y en el silenciador. 	<ul style="list-style-type: none"> ▪ Ajustar. ☆ ▪ Limpiar ▪ Limpiar ☆
Vibración excesiva	<ul style="list-style-type: none"> ▪ Pieza suelta. 	<ul style="list-style-type: none"> ▪ Ajustar
Aumento del ruido del motor	<ul style="list-style-type: none"> ▪ El silenciador y la tapa del silenciador están sueltos. 	<ul style="list-style-type: none"> ▪ Ajustar

ESPECIFICACIONES TECNICAS

Descripción	MS076D	MS0835W	MS0835W
Largo x Ancho x Alto (mm)	365×465×635	365×425×395	365×465×635
Peso en seco (kg)	9	8,5	8,6
Capacidad del tanque para el producto químico (L)	25	25	25
Capacidad del tanque de combustible (L)	0,6	0,8	0,6
Bomba de presión			
Tipo	Maruyama dos cilindros	Maruyama dos cilindros	Maruyama dos cilindros
Presión máxima (PSI)	500	500	355
Succión (L/min)	7,5	8	5
Frecuencia de rotación (rpm)	1930	1930	2000
Motor			
Modelo	Maruyama EE263P	Maruyama DE243P	Maruyama EE200P
Tipo	2T enfriamiento por aire	2T enfriamiento por aire	2T enfriamiento por aire
Desplazamiento (mL)	25.4	23,9	20
Máx. Peak Power (hp/min ⁻¹)	1.18/7000	0,7/7000	0,66/7000
Combustible	Gasolina mezcla (50:1)	Gasolina mezcla (50:1)	Gasolina mezcla (50:1)
Sistema de ignición	Ignición electrónica	Ignición electrónica	Ignición electrónica
Bujía	CJ6Y	NGK BPM8Y	CJ8Y
Sistema de encendido	Encendido facil	Encendido facil	Encendido facil

FUMIGADORAS

MS076D

MS050

MS0835W



“Los pequeños detalles, hacen la gran diferencia”



Maruyama Colombia

Teléfono: 601 – 6473993

servicioalclientes@maruyama.com.co

www.maruyama.com.co



Maruyama Colombia



@Maruyamacolombia



@MaruyamaColombia